



31

MERINO 100%

KATTIA®

MODÈLE
31
FIL KATIA



page 32

MERINO 100%

F RANÇAIS

TAILLES : -a) 38-40 -b) 42-44 -c) 46-48 -d) 50-52
Le modèle de la photo correspond à la taille :
-a) 38-40

FOURNITURES

Qualité MERINO 100 %
Col. bleu jeans n° 78 : -a) 3 -b) 4 -c) 4 -d) 4 pelotes
Col noir n° 2 : -a) 5 -b) 5 -c) 5 -d) 6 pelotes
Col. gris n° 504 : -a) 3 -b) 3 -c) 4 -d) 4 pelotes

Aiguilles	Points employés
N° 4,5	<ul style="list-style-type: none"> • Côtes 2x2 • Jersey end. • Intarsia • Couture au pt de côté
• Voir explications dans Points de base	

ÉCHANTILLON (10 cm x 10 cm)

19 m. et 26 rgs en *jersey end.* avec les aig. n° 4,5

DOS

En noir, **monter -a)** 106 m. -b) 118 m. -c) 126 m. -d) 134 m. Tric. en *côtes 2x2*, en commençant et en terminant par 2 m. end.

À 3 cm de hauteur totale, **diminuer** 1 m. et continuer à tric. en *jersey end.*

Il reste -a) 105 m. -b) 117 m. -c) 125 m. -d) 133 m. À 17 cm de hauteur totale, continuer à tric. en *intarsia*, en commençant par la m. centrale, comme suit :

1^{er} rg (sur l'endroit) : en noir, tric. -a) 52 m. -b) 58 m. -c) 62 m. -d) 66 m.; tric. **1 m.** en gris; en noir, tric. -a) 52 m. -b) 58 m. -c) 62 m. -d) 66 m.

2^e rg (sur l'envers) : en noir, tric. -a) 50 m. -b) 56 m. -c) 60 m. -d) 64 m.; tric. **5 m.** en gris; en noir, tric. -a) 50 m. -b) 56 m. -c) 60 m. -d) 64 m.

3^e rg (sur l'endroit) : en noir, tric. -a) 48 m. -b) 54 m. -c) 58 m. -d) 62 m.; tric. **9 m.** en gris; en noir, tric. -a) 48 m. -b) 54 m. -c) 58 m. -d) 62 m.

4^e rg (sur l'envers) : en noir, tric. -a) 46 m. -b) 52 m. -c) 56 m. -d) 60 m.; tric. **13 m.** en gris; en noir, tric. -a) 46 m. -b) 52 m. -c) 56 m. -d) 60 m.

Continuer à tric. de même, **en changeant** de coloris à chaque rg (rgs sur l'endroit et rgs sur l'envers), avant et après les m. en gris, pour tric. 2 m. en gris (et non plus en noir).

Tric. de même jusqu'au 26^e rg. À partir du 27^e rg, tric. comme suit :

Tric. la m. centrale en bleu jeans (en non plus en gris) et **changer** progressivement de coloris comme pour le gris.

Remarque : sur la taille -a) toutes les m. sont passées au gris au 26^e rg. Sur les tailles -b), -c) et -d), on continue à **changer** du noir au gris sur les côtés (jusqu'à ce qu'il ne reste plus de m. en noir), **en même temps**, que l'on **passe** du gris au bleu jeans au centre.

Quand il n'y a plus de m. en gris, continuer à tric. en bleu jeans.

Encolure : à -a) 59 cm -b) 60 cm -c) 61 cm -d) 62 cm de hauteur totale, à un rg sur l'endroit, **rabattre** les -a) 25 m. -b) 29 m. -c) 33 m. -d) 37 m. centrales et continuer à tric. chaque côté séparément, **en rabattant** 10 m. du côté de l'encolure, au début d'un rg sur l'endroit, 1 fois.

Épaule : à 1 cm à partir du début de l'encolure, du côté gauche, au début d'un rg sur l'envers, **rabattre** les -a) 30 m. -b) 34 m. -c) 36 m. -d) 38 m. restantes.

Terminer l'autre côté de même mais **en vis-à-vis**.

DEVANT

Tric. comme le dos, **sauf** l'encolure.

Encolure : à -a) 53 cm -b) 54 cm -c) 55 cm -d) 56 cm de hauteur totale, à un rg sur l'endroit, **rabattre** les -a) 31 m. -b) 35 m. -c) 39 m. -d) 43 m. centrales et continuer à tric. chaque côté séparément, **en rabattant**, du côté de l'encolure, au début de tous les rgs sur l'endroit : 1 x 3 m., 1 x 2 m., 2 x 1 m.

Épaule : à 7 cm à partir du début de l'encolure, du côté gauche, au début d'un rg sur l'envers, **rabattre** les -a) 30 m. -b) 34 m. -c) 36 m. -d) 38 m. restantes.

Terminer l'autre côté de même mais **en vis-à-vis**.

MANCHES

En noir, **monter -a)** 46 m. -b) 50 m. -c) 54 m. -d) 58 m. Tric. en *côtes 2x2*, en commençant et en terminant par 2 m. end.

À 4 cm de hauteur totale, **diminuer** 1 m.

Il reste -a) 45 m. -b) 49 m. -c) 53 m. -d) 57 m.

Continuer à tric. en *jersey end.*, **en augmentant** de chaque côté, tous les 6 rgs : 7 x 1 m. puis tous les 8 rgs : 9 x 1 m.

Il reste -a) 77 m. -b) 81 m. -c) 85 m. -d) 89 m.

En même temps :

À 22 cm de hauteur totale, continuer à tric. en *intarsia*, en commençant par la m. centrale, comme suit :

1^{er} rg (sur l'endroit) : en noir, tric. -a) 30 m. -b) 32 m. -c) 34 m. -d) 36 m.; tric. **1 m.** en gris; en noir, tric. -a) 30 m. -b) 32 m. -c) 34 m. -d) 36 m.

2^e rg (sur l'envers) : en noir, tric. -a) 28 m. -b) 30 m. -c) 32 m. -d) 34 m.; tric. **5 m.** en gris; en noir, tric. -a) 28 m. -b) 30 m. -c) 32 m. -d) 34 m.

3^e rg (sur l'endroit) : en noir, tric. -a) 26 m. -b) 28 m. -c) 30 m. -d) 32 m.; tric. **9 m.** en gris; en noir, tric. -a) 26 m. -b) 28 m. -c) 30 m. -d) 32 m.

4^e rg (sur l'envers) : en noir, tric. -a) 24 m. -b) 26 m. -c) 28 m. -d) 30 m.; tric. **13 m.** en gris; en noir, tric. -a) 24 m. -b) 26 m. -c) 28 m. -d) 30 m.

Continuer à tric. de même, **en changeant** de coloris à chaque rg (rgs sur l'endroit et rgs sur l'envers), avant et après les m. en gris, pour tric. 2 m. en gris (et non plus en noir).

Continuer à tric. de même jusqu'à ce qu'il ne reste plus de m. en noir.

À partir du 27^e rg, tric. comme suit :

Tric. la m. centrale en bleu jeans (en non plus en gris) et **changer** progressivement de coloris comme

pour le gris. Quand il n'y a plus de m. en gris, continuer à tric. en bleu jeans.

À -a) 46 cm -b) 47 cm -c) 48 cm -d) 49 cm de hauteur totale, **rabattre**.

MONTAGE

Fermer toutes les coutures au *pt de côté*.

Coudre une épaule.

Col : relever toutes les m. sur l'encolure, en augmentant ou en diminuant au 1^{er} rg le nombre de m. nécessaire pour obtenir -a) 102 m. -b) 110 m. -c) 120 m. -d) 128 m. Tric. en *côtes 2x2*, en commençant par 2 m. end. et en terminant par -a) 2 m. end. -b) 2 m. end. -c) 2 m. env. -d) 2 m. env. À 2 cm de hauteur totale, **rabattre**.

Coudre l'autre épaule.

Appliquer et coudre les manches, en faisant coïncider le milieu du haut de la manche et la couture de l'épaule et en plaçant les extrémités à -a) 20,5 cm -b) 21,5 cm -c) 22,5 cm -d) 23,5 cm de la couture de l'épaule.

Sur le vêtement bien ouvert, **repasser** très soigneusement les coutures.

Coudre les côtés et le dessous des manches.

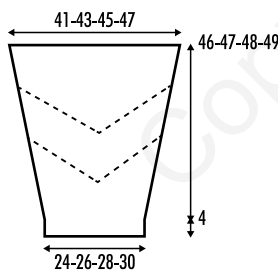
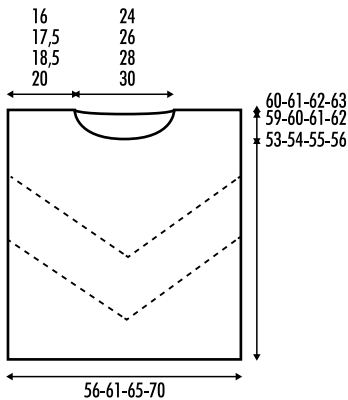

NEDERLANDS

MATEN: -a) 38-40 -b) 42-44 -c) 46-48 -d) 50-52
Het model van de foto komt overeen met de maat: -a) 38-40

BENODIGD MATERIAAL

MERINO 100%

Kl. 78 jeans: -a) 3 -b) 4 -c) 4 -d) 4 bollen

Kl. 2 zwart: -a) 5 -b) 5 -c) 5 -d) 6 bollen

Kl. 504 grijs: -a) 3 -b) 3 -c) 4 -d) 4 bollen

Breinaalden	Gebruikte steken
Nr. 4 ½	<ul style="list-style-type: none"> • <i>Boordsteek 2x2</i> • <i>R. tric.st.</i> • <i>Intarsia</i> • <i>Naad d.m.v. platte kantsteek</i>
• Zie beschrijvingen bij basissteken	

STEEKVERHOUDING

In *r. tric.st.*, breinaalden nr. 4 ½
10x10 cm = 19 st. en 26 naalden.

RUGPAND

Met de kl. zwart, -a) 106 st. -b) 118 st. -c) 126 st. -d) 134 st. **opz.** Brei *boordsteek 2x2*, begin en eindig de *boordsteek 2x2* met 2 st. r. Bij 3 cm totale lengte, **minder** 1 st. en verderbreien in *r. tric.st.*

Er zijn hierna: -a) 105 st. -b) 117 st. -c) 125 st. -d) 133 st.

Bij 17 cm totale lengte, verderbreien in *intarsia*, beginnend bij de centrale steek, op de volgende manier:

1e naald: (aan de goede kant v.h. werk): met kl. zwart, brei -a) 52 st. -b) 58 st. -c) 62 st. -d) 66 st., brei 1 st. met de kl. grijs, met kl. zwart, brei -a) 52 st. -b) 58 st. -c) 62 st. -d) 66 st.

2e naald: (aan de verkeerde kant v.h. werk): met kl. zwart, brei -a) 50 st. -b) 56 st. -c) 60 st. -d) 64 st., brei 5 st. met de kl. grijs, met kl. zwart, brei -a) 50 st. -b) 56 st. -c) 60 st. -d) 64 st.

3e naald: (aan de goede kant v.h. werk): met kl. zwart, brei -a) 48 st. -b) 54 st. -c) 58 st. -d) 62 st., brei 9 st. met kl. grijs, met kl. zwart, brei -a) 48 st. -b) 54 st. -c) 58 st. -d) 62 st.

4e naald: (aan de verkeerde kant v.h. werk): met kl. zwart, brei -a) 46 st. -b) 52 st. -c) 56 st. -d) 60 st., brei 13 st. met de kl. grijs, met kl. zwart, brei -a) 46 st. -b) 52 st. -c) 56 st. -d) 60 st.

Verderbreien op dezelfde manier en in alle naalden (= zowel in de naalden aan de goede kant v.h. werk als de naalden aan de verkeerde kant v.h. werk), aan beide kanten v.d. kl. grijs, 2 st. in kl. zwart **veranderen** voor 2 st. in kl. grijs.

Verderbreien op dezelfde manier tot naald 26, vanaf naald 27 verderbreien op de volgende manier:

Verander de centrale steek in kl. grijs voor de kl. jeans en verdergaan met het **veranderen** van kleur op dezelfde manier als de kl. grijs.

Opmerking: bij de maat -a) 26e naald, hebben we reeds alle st. in kl. grijs, bij de maten -b), -c) en -d) tegelijkertijd, bij het **veranderen** v.d. centrale steek voor de kl. jeans, verdergaan met **veranderen** aan de kanten tot er geen steken in kl. zwart over zijn.

Wanneer er geen steken meer zijn in de kl. grijs, verderbreien met de kl. jeans.

Hals: Bij -a) 59 cm -b) 60 cm -c) 61 cm -d) 62 cm totale lengte, in een naald aan de goede kant v.h. werk, de midd. -a) 25 st. -b) 29 st. -c) 33 st. -d) 37 st. **afk.** en hierna elk deel apart verderbreien. Aan de halskant, bij het begin v.d. naald aan de goede kant v.h. werk: 1 maal 10 st. **afk.**

Schouder: Bij 1 cm lengte, meten vanaf het begin v.d. hals, op het linker uiteinde, bij het begin v.d. naald aan de verkeerde kant v.h. werk, de resterende

-a) 30 st. -b) 34 st. -c) 36 st. -d) 38 st. **afk.**

Brei het andere deel idem, maar in **spiegelbeeld**.

VOORPAND

Breien zoals het rugpand, **behalve** de hals.

Hals: Bij -a) 53 cm -b) 54 cm -c) 55 cm -d) 56 cm totale lengte, in een naald aan de goede kant v.h. werk, de midd. -a) 31 st. -b) 35 st. -c) 39 st. -d) 43 st. **afk.** en hierna elk deel apart verderbreien. Aan de halskant, bij het begin van elke naald aan de goede kant v.h. werk **afk.:** 1 maal 3 st., 1 maal 2 st., 2 maal 1 st.

Schouder: Bij 7 cm lengte, meten vanaf het begin v.d. hals, op het linker uiteinde, bij het begin v.d. naald aan de verkeerde kant v.h. werk, de resterende

-a) 30 st. -b) 34 st. -c) 36 st. -d) 38 st. **afk.**

Brei het andere deel idem, maar in **spiegelbeeld**.

MOUWEN

Met de kl. zwart, -a) 46 st. -b) 50 st. -c) 54 st. -d) 58 st. **opz.** Brei *boordsteek 2x2*, begin en eindig de *boordsteek 2x2* met 2 st. r.

Bij 4 cm totale lengte, 1 st. **minderen**.

Er zijn hierna: -a) 45 st. -b) 49 st. -c) 53 st. -d) 57 st.

Verderbreien in *r. tric.st.* en **meerder** hierbij aan beide kanten: in elke 6^e naald: 7 maal 1 st. en hierna in elke 8^e naald: 9 maal 1 st.

Er zijn hierna: -a) 77 st. -b) 81 st. -c) 85 st. -d) 89 st.

Tegelijkertijd:

Bij 22 cm totale lengte, verderbreien in *intarsia*, beginnend bij de centrale steek, op de volgende manier:

1e naald: (aan de goede kant v.h. werk): met kl. zwart, brei -a) 30 st. -b) 32 st. -c) 34 st. -d) 36 st., brei 1 st. met de kl. grijs, met kl. zwart, brei -a) 30 st. -b) 32 st. -c) 34 st. -d) 36 st.

2e naald: (aan de verkeerde kant v.h. werk): met kl. zwart, brei -a) 28 st. -b) 30 st. -c) 32 st. -d) 34 st., brei 5 st. met de kl. grijs, met kl. zwart, brei -a) 28 st. -b) 30 st. -c) 32 st. -d) 34 st.

3e naald: (aan de goede kant v.h. werk): met kl. zwart, brei -a) 26 st. -b) 28 st. -c) 30 st. -d) 32 st., brei 9 st. met de kl. grijs, met kl. zwart, brei -a) 26 st. -b) 28 st. -c) 30 st. -d) 32 st.

4e naald: (aan de verkeerde kant v.h. werk): met kl. zwart, brei -a) 24 st. -b) 26 st. -c) 28 st. -d) 30 st., brei 13 st. met de kl. grijs, met kl. zwart, brei -a) 24 st. -b) 26 st. -c) 28 st. -d) 30 st.

Verderbreien op dezelfde manier, hierbij in alle naalden (= zowel in de naalden aan de goede kant v.h. werk als in de naalden aan de verkeerde kant v.h. werk), aan beide kanten v.d. kl. grijs, 2 st. kl. zwart **veranderen** voor 2 st. kl. grijs.

Verderbreien op dezelfde manier tot er geen steken meer zijn in de kl. zwart.

Vanaf de 27^e naald, verderbreien op onderstaande manier:

Verander de centrale steek kl. grijs voor de kl. jeans en verdergaan met het **veranderen** van kleur op dezelfde manier als de kl. grijs, tot er geen steken meer zijn met de kl. grijs en verderbreien met de kl. jeans.

Bij -a) 46 cm -b) 47 cm -c) 48 cm -d) 49 cm totale lengte, alle st. **afk.**

Brei de andere mouw idem.

IN ELKAAR ZETTEN EN AFWERKEN

Alle naden worden **vastgenaaid** d.m.v. *platte kantsteek*.

Sluit een schoudernaad.

Kraag: Met de kl. jeans, alle st. rondom de hals **opnemen, meerder** of **minder** hierbij verdeeld over de 1^e naald het benodigd aantal st. tot er in totaal -a) 102 st. -b) 110 st. -c) 120 st. -d) 128 st. zijn. Brei *boordsteek 2x2*, begin de *boordsteek 2x2* met 2 st. r. en eindig met -a) 2 st. r. -b) 2 st. r. -c) 2 st. av. -d) 2 st. av.

I

N

S

T

R

U

C

T

I

O

N

S

W

E

R

K

W

I

J

Z

E

Z

E

93

I

Bij 2 cm totale lengte, alle st. **afk.**

Sluit de andere schoudernaad.

Bevestig de mouwen = met het midden v.d. bovenkant v.d. mouw aan de schoudernaad en de uiteinden v.d. bovenkant v.d. mouw op **-a)** 20,5 cm **-b)** 21,5 cm **-c)** 22,5 cm **-d)** 23,5 cm vanaf de schoudernaad **vastnaaien** aan het rugpand en het voorpand.

Strijk héél voorzichtig over de gevormde naden, met de trui geheel openliggend.

Sluit de naden v.d. zijkanten en de binnenkant v.d. mouwen.

N

S

T

R

U

C

T

I

O

N

S

W

E

R

K

W

I

J

Z

E

Copyright © FIL KATIA, S.A.