



KATTIA®



35



36 · 37



38 · 39

35 · 36 · 37 · 38 · 39

MAXI MERINO / PERU

Katitai®



page 20/21



PULL ENFANT

Maxi Merino ou Peru

TAILLES : -a) 4 ans -b) 6 ans -c) 8 ans

Le modèle de la photo correspond à la taille : -b) 6 ans

FOURNITURES

Qualité MAXI MERINO col. gris moyen n° 52 : -a) 3 -b) 3 -c) 4 pelotes

Col. vison n° 39 : -a) 1 -b) 1 -c) 2 pelotes

Col. écru n° 3 : -a) 1 -b) 1 -c) 1 pelote

REMARQUE : ce modèle peut également être tricoté en PERU (l'explication est la même). Attention : le nombre de pelotes nécessaires peut varier.

Aiguilles : n° 5 et 6

Points employés :

Jersey end., côtes 1x1, couture au pt de côté,

couture au pt arrière (voir page pts de base)

Pt de riz (voir explication)

Pt de riz :

1^{er} rg : * 1 m. end., 1 m. env. *, tric. de * à *.

2^e rg et rgs suivants : contrarier les m. (tric. les m. end. à l'env. et vice-versa).

ÉCHANTILLON (10 cm x 10 cm)

Avant de se lancer, il est **important** de tricoter un échantillon pour le comparer avec notre carré de 10 x 10 cm.

14 m. et 18 rgs en *jersey end.* avec les aig. n° 6

14 m. et 22 rgs au *pt de riz* avec les aig. n° 6

RÉALISATION

IMPORTANT : Lire en page 3.

Pour réaliser correctement ce modèle, veuillez respecter les étapes suivantes et celles indiquées sur le patron.

(1) **Dos :** avec les aig. n° 6 et en gris moyen, **monter** le nombre de m. indiqué. Tric. en *côtes 1x1*.

(2) À 4 cm de hauteur totale, continuer à tric. au *pt de riz*.

- (3) À -a) 22 cm -b) 26 cm -c) 30 cm de hauteur totale, continuer à tric. en *écru* et en *jersey end*.
- (4) À 3 cm à partir du début du coloris *écru*, continuer à tric. en *vison*.
- (5) Épaules et encolure : à -a) 15 cm -b) 16 cm -c) 17 cm à partir du début du coloris *vison*, **rabattre** de chaque côté, au début de chaque rg le nombre de m. indiqué pour les épaules et laisser les -a) 22 m. -b) 23 m. -c) 25 m. centrales en *attente*.
- (6) **Devant** : avec les aig. n° 6 et en gris moyen, **monter** le nombre de m. indiqué. Tric. en *côtes 1x1*.
- (7) À 4 cm de hauteur totale, continuer à tric. au *pt de riz*.
- (8) À -a) 22 cm -b) 26 cm -c) 30 cm de hauteur totale, continuer à tric. en *écru* et en *jersey end*.
- (9) À 3 cm à partir du début du coloris *écru*, continuer à tric. en *vison*.
- (10) **Encolure** : à -a) 10 cm -b) 11 cm -c) 12 cm à partir du début du coloris *vison*, **rabattre** les -a) 12 m. -b) 13 m. -c) 15 m. centrales et continuer à tric. chaque côté séparément, en **rabattant** du côté de l'encolure, au début de chaque rg sur l'endroit : 1 x 2 m., 3 x 1 m.
- (11) **Épaulé** : à 5 cm à partir du début de l'encolure, **rabattre**. Terminer l'autre côté de même mais en *vis-à-vis*.
- (12) **Manches** : en gris moyen et avec les aig. n° 6, **monter** le nombre de m. indiqué. Tric. en *côtes 1x1*.
- (13) À 5 cm de hauteur totale, continuer à tric. au *pt de riz*, en **augmentant** de chaque côté, à 1 m. du bord, comme suit :
 -a) alternativement tous les 4 et 6 rgs : 10 x 1 m.
 -b) tous les 6 rgs : 11 x 1 m.
 -c) tous les 6 rgs : 11 x 1 m.
- (14) À -a) 28 cm -b) 32 cm -c) 36 cm de hauteur totale, continuer à tric. en *écru* et en *jersey end*.
- (15) À 3 cm à partir du début du coloris *écru*, **rabattre**.

MONTAGE

Les lignes colorées du patron indiquent les coutures.

Coudre une épaule au *pt de côté*.

Col : en *vison* et avec les aig. n° 5, **reprendre** les -a) 22 -b) 23 -c) 25 m. m. en *attente* de l'encolure du dos, **relever** -a) 44 m. -b) 47 m. -c) 50 m. sur l'encolure du devant. On obtient -a) 60 m. -b) 70 m. -c) 75 m. Tric. en *côtes 1x1*.

À 14 cm de hauteur totale, **rabattre**.

Coudre l'autre épaule au *pt de côté*. **Coudre** la hauteur du col, en cousant les 10 derniers cm sur l'endroit.

Appliquer et **coudre** les manches au *pt de côté*, en faisant coïncider le milieu du haut de la manche et la couture de l'épaule et en plaçant les extrémités à -a) 15 cm -b) 16 cm -c) 17 cm de la couture de l'épaule.

Coudre les côtés et le dessous des manches au *pt arrière*.

Vaporiser le vêtement.

DOS

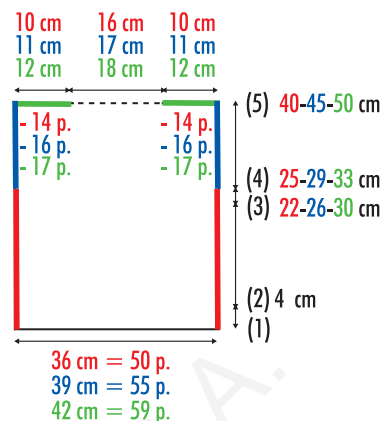

DEVANT

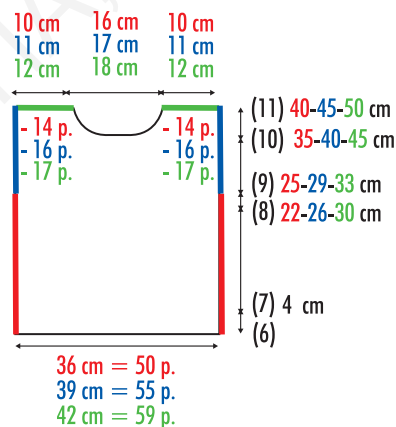

MANCHES

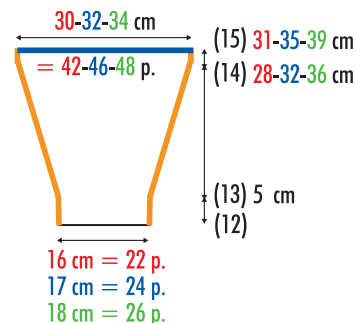

Abréviations

Les indications en noir sont valables pour toutes les tailles

- cm. = centimètres
- p. = mailles
- = = m. qui se trouvent sur l'aiguille
- = rabattre des mailles



blz. 20/21



KINDERTRUI

Maxi Merino of Peru

MATEN: -a) 4 jaar -b) 6 jaar -c) 8 jaar

Het model van de foto komt overeen met de maat: -b) 6 jaar

BENODIGD MATERIAAL

MAXI MERINO kl. middelgrijs 52: -a) 3 -b) 3 -c) 4 bollen

Kl. grijsbruin 39: -a) 1 -b) 1 -c) 2 bollen

Kl. écru 3: -a) 1 -b) 1 -c) 1 bol

OPMERKING: Dit model kan ook vervaardigd worden met de kwaliteit PERU (de beschrijving is geldig voor beide kwaliteiten), er hierbij rekening mee houden dat het aantal bollen garen kan verschillen.

Breinaalden: nr. 5 en nr. 6

Gebruikte steken:

R. tric.st., boordsteek 1x1, naad d.m.v. platte kantsteek, naad d.m.v. stiksteek (zie blz. basisst.) Rijstekorrelsteek (zie beschrijving)

Rijstekorrelsteek:

1e naald: * 1 st. r., 1 st. av. *, herhaal van * tot *

2e naald en alle volgende naalden: brei de st. andersom dan deze voorkomen, d.w.z. waar 1 st. r. voorkomt 1 st. av. breien en waar 1 st. av. voorkomt 1 st. r. breien.

STEEKVERHOUDINGEN

Alvorens je project te beginnen, is het **belangrijk** om een klein proeflapje te breien om te zien of dit overeenkomt met onze 10x10 cm

In *r. tric.st.*, breinaalden nr. 6

10x10 cm = 14 st. en 18 naalden.

In *rijstekorrelsteek*, breinaalden nr. 6

10x10 cm = 14 st. en 22 naalden.

UITVOERING

BELANGRIJK Zie blz. 3.

Voor het correct breien van dit model moet je onderstaande stappen en de stappen die aangegeven zijn op het patroon volgen.

- (1) **Rugpand:** met breinaalden nr. 6 en de kl. middelgrijs, het aantal aangegeven st. **opz.** Brei *boordsteek 1x1*.
- (2) Bij 4 cm totale lengte, verderbreien in *rijstekorrelsteek*.

- (3) Bij **-a) 22 cm -b) 26 cm -c) 30 cm** totale lengte, de kleur **wisselen** voor de kl. *écru* en verderbreien in *r. tric.st.*
- (4) Bij 3 cm lengte, meten vanaf de kl. *écru*, de kleur **wisselen** voor de kl. grijsbruin.
- (5) **Schouders en hals:** Bij **-a) 15 cm -b) 16 cm -c) 17 cm** lengte, meten vanaf de kl. grijsbruin, aan beide kanten, bij het begin van elke naald, het aantal aangegeven st. voor de schouders **afk.** en de midd. **-a) 22 st. -b) 23 st. -c) 25 st. laten wachten.**
- (6) **Voorpand:** met breinaalden nr. 6 en de kl. middelgrijs, het aantal aangegeven st. **opz.** en brei *boordsteek 1x1*.
- (7) Bij 4 cm totale lengte, verderbreien in *rijstekorrelsteek*.
- (8) Bij **-a) 22 cm -b) 26 cm -c) 30 cm** totale lengte, de kleur **wisselen** voor de kl. *écru* en verderbreien in *r. tric.st.*
- (9) Bij 3 cm lengte, meten vanaf de kl. *écru*, de kleur **wisselen** voor de kl. grijsbruin.
- (10) **Hals:** Bij **-a) 10 cm -b) 11 cm -c) 12 cm** lengte, meten vanaf de kl. grijsbruin, in een naald aan de goede kant v.h. werk, de midd. **-a) 12 st. -b) 13 st. -c) 15 st. afk.** en hierna elk deel apart verderbreien. Aan de halskant, bij het begin van elke naald aan de goede kant v.h. werk **afk.:** 1 maal 2 st., 3 maal 1 st.
- (11) **Schouder:** Bij 5 cm lengte, meten vanaf het begin v.d. hals, het aantal aangegeven st. voor de schouder **afk.** Brei het andere deel idem, maar **in spiegelbeeld.**
- (12) **Mouwen:** met breinaalden nr. 6 en de kl. middelgrijs, het aantal aangegeven st. **opz.** Brei *boordsteek 1x1*.
- (13) Bij 5 cm totale lengte, verderbreien in *rijstekorrelsteek* en **meerder** hierbij aan beide kanten, op 1 st. vanaf elke kant:
-a) afwisselend in elke 4e naald en in elke 6e naald: 10 maal 1 st.
-b) in elke 6e naald: 11 maal 1 st.
-c) in elke 6e naald: 11 maal 1 st.
- (14) Bij **-a) 28 cm -b) 32 cm -c) 36 cm** totale lengte, de kleur **wisselen** voor de kl. *écru* en verderbreien in *r. tric.st.*
- (15) Bij 3 cm lengte, meten vanaf de kl. *écru*, alle st. **afk.** Brei de andere mouw idem.

IN ELKAAR ZETTEN EN AFWERKEN

De gekleurde lijnen op het patroon geven de naden aan.

Sluit een schoudernaad d.m.v. *platte kantsteek*.

Kraag: Met breinaalden nr. 5 en de kl. grijsbruin, de **wachtende** **-a) 22 st. -b) 23 st. -c) 25 st.** v.d. hals v.h. rugpand **opnemen** en over de hals v.h. voorpand **-a) 44 st. -b) 47 st. -c) 50 st. opnemen.** Er zijn in totaal **-a) 60 st. -b) 70 st. -c) 75 st.** Brei *boordsteek 1x1*.

Bij 14 cm totale lengte, alle st. **afk.**

Sluit d.m.v. *platte kantsteek* de andere schoudernaad en de naad v.d. kraag, bij de laatste 10 cm v.d. kraag de naad aan de goede kant v.h. werk laten vallen.

Bevestig de mouwen, met het midden v.d. bovenkant v.d. mouw aan de schoudernaad en de uiteinden v.d. bovenkant v.d. mouw op **-a) 15 cm -b) 16 cm -c) 17 cm** vanaf de schoudernaad d.m.v. *platte kantsteek vastnaaien* aan het rugpand en het voorpand.

Sluit de naden v.d. zijkanten en de binnenkant v.d. mouwen d.m.v. *stiksteek*.

Stoom over het kledingstuk, zonder het drukken v.d. strijkbout.

RUGPAND

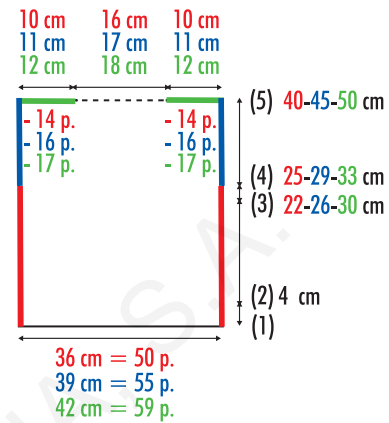

VOORPAND

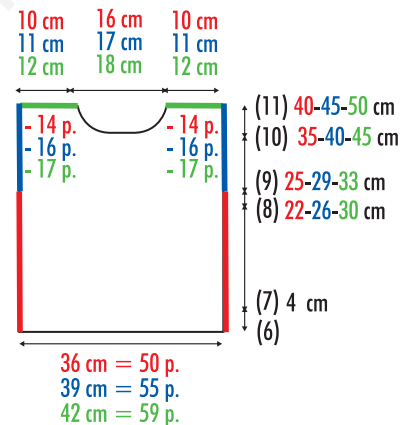

MOUWEN

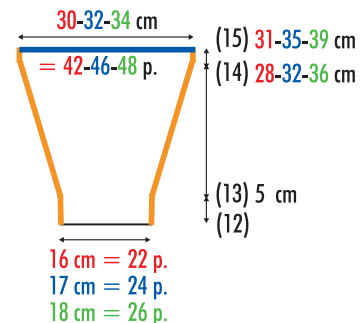

Afkortingen

De informatie in kl. zwart is geldig voor alle maten.

- cm. = centimeters
- p. = steken
- = = steken die op de breinaalden staan
- = steken afkanten